

Allgemeine Hinweise

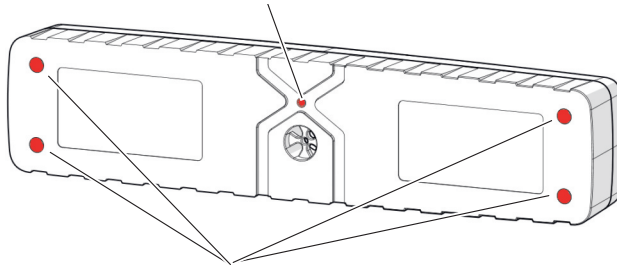

Die Belüftungsbohrung darf bei der Montage nicht abgedeckt werden! Die innenliegende Membran darf nicht (z.B. durch spitze Gegenstände) beschädigt werden!



Maximale Einschraubtiefe: 5 mm! Drehmoment: 1 Nm!
Um Kontaktkorrosionen zu verhindern, werden zur Montage der Leuchtenkörper Schrauben mit einer Zink-Nickel (Zn-Ni) Beschichtung empfohlen.



Im Nassbereich nicht ohne gedichtete Steckverbindung verbauen!

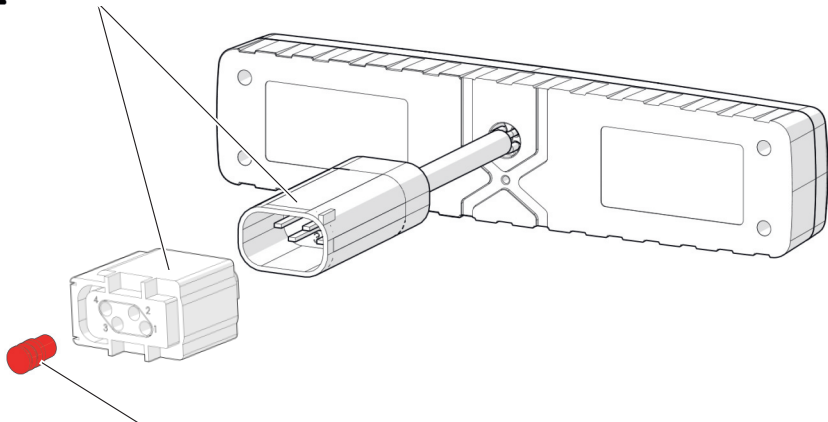

Freie Kupplungs-Kammern an der fahrzeugseitigen Anschlussleitung mit beiliegenden (blauen) Blindstopfen verschließen!
Offene Leitungsenden mit Klebe-Schrumpfschlauch o. Ä. wasserdicht verschließen!

Montagevorgaben



Empfehlenswert ist eine Anbauhöhe zwischen 0,8 m und 1,2 m über der Fahrbahn. Wenn die Form des Fahrzeugaufbaus die Einhaltung dieser Anbauhöhe nicht zulässt, kann hiervon abgewichen werden.